

# HOSE

## 割引対象商品

### ●オートフレックス

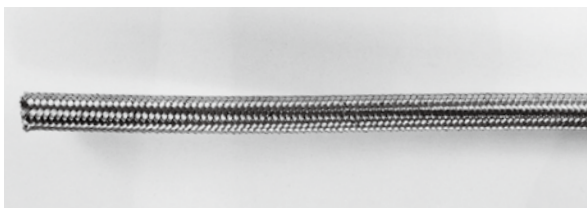

ハイパフォーマンスとローコストを両立させた、シングルブレードステンレスメッシュ（一重）構造のホースです。ガソリンはもちろんすべての潤滑油・炭化水素・アルコール燃料にも問題ありません。一流品です。

- 内部材質 ニトリル合成ゴム
- 常用許容温度範囲 - 40℃～148℃

サイズ	内径 約(mm)	外径 約(mm)	最大圧力 約(kg/cm <sup>2</sup> )	最小曲げ半径 約(mm)	主な仕様個所(参考)	品番	価格 (1m)
4	5.6	11.1	105	51	ウェストゲート・バキュームライン	300004	¥4,200
5★	6.4	12.7	—	51	フューエルライン	300005	¥4,400
6	8.7	13.9	105	64	フューエル・A/Tオイルライン	300006	¥4,400
7★	9.5	15.9	—	76	フューエルライン	300007	¥5,700
8	11.1	16.3	105	89	フューエル・エンジンオイルライン	300008	¥5,700
9★	12.7	18.3	—	89	ヒーターホースライン	300009	¥6,500
10	14.3	20.2	88	102	エンジンオイルライン	300010	¥6,500
11★	15.9	22.2	—	102	ヒーターホースライン	300011	¥7,600
12	17.5	23.8	70	114	ドライサンプ・REエンジンオイルライン	300012	¥7,600
14★	19.1	26.2	—	127	ヒーターホース・ブローバイホースライン	300014	¥9,000
16	22.2	29.4	53	140	ドライサンプライン	300016	¥10,200
18★	25.4	33.3	—	178	ブローバイホースライン	300018	¥16,800
32★	44.5	53.2	—	318		300320	¥28,400

#### 〔他種紹介〕

他、軽くて柔軟性の有るフレックス ナイロンメッシュホース（黒色）のアイテムも有ります。P84を参照して下さい。

★印にはホースエンド スイベル・シール、エコメイト(P83・P91・P175・P177)の設定は有りません。

締め付けはエコフittingsのみの使用となります。(P90・P176)

※基本的には1m単位の販売ですが、端数の有る場合も有ります >>> ご相談下さい。

### ●スピードフレックス (テフロン)

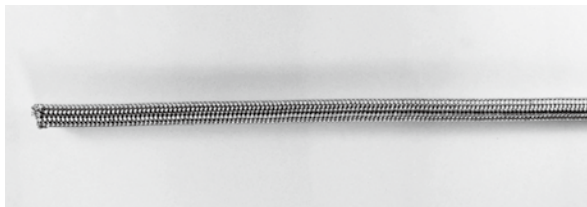

国内はもとより、世界のレースシーンで幅広く使用されている、ステンレスメッシュブレードの引き抜き成形ホースです。内壁の膨張をシャットアウトするため、ブレーキレスポンスが格段に向上します。(＃3 ホース)また、耐熱性に優れるため、レース用のターボ IN レットライン(＃4 ホース)にも使用されます。

- 内部材質 テフロン
- 常用許容温度範囲 - 53℃～232℃

サイズ	内径 約(mm)	外径 約(mm)	最大圧力 約(kg/cm <sup>2</sup> )	主な仕様個所(参考)	品番	価格 (1m)
3	3.5	6.5	280	ブレーキ・クラッチ・プレッシャーライン,etc.	600003	¥3,200
4	4.8	8.0	280	ターボライン,etc.	600004	¥3,800

### ●スピードフレックス (テフロン) クリア&ブラック ナイロンコーティング



カラー：P17 参照

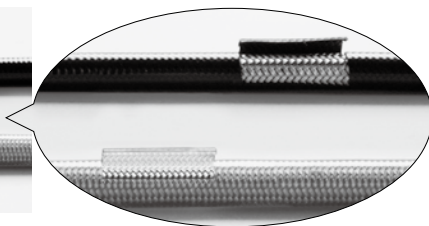

従来のテフロンホース（上記）に耐久性を増す為、メッシュ部分にもともと工場でコーティングを施した上級モデルです。オリジナル クラッチ、ブレーキラインはもちろんバイクやオフロード車のブレーキラインなどにも幅広く使用して頂けます。

サイズ	内径 約(mm)	外径 約(mm)	最大圧力 約(kg/cm <sup>2</sup> )	コーティング カラー	主な仕様個所(参考)	品番	価格 (1m)
3	3.5	7.5	280	ブラック	ブレーキ・クラッチ・プレッシャーライン, etc.	6003BK	¥4,200
3	3.5	7.5	280	クリア(透明)		6003CL	¥4,200

# HOSE END

## ●スイベル・シール

### ■ストレート



サイズ	品番	価格
6	800106	¥2,700
8	800108	¥3,400
10	800110	¥4,500
12	800112	¥5,800
16	800116	¥8,800

### ■45° フォージ



サイズ	品番	価格
6	804506	¥7,300
8	804508	¥8,600
10	804510	¥10,700
12	804512	¥13,100
16	804516	¥19,100

### ■90° フォージ



サイズ	品番	価格
6	809006	¥7,300
8	809008	¥8,600
10	809010	¥10,700
12	809012	¥13,100
16	809016	¥19,100

### ■30° ベントチューブ



サイズ	品番	価格
6	803106	¥7,100
8	803108	¥8,400
10	803110	¥9,500
12	803112	¥11,900
16	803116	¥13,000

### ■45° ベントチューブ



サイズ	品番	価格
6	804606	¥6,500
8	804608	¥7,900
10	804610	¥8,900
12	804612	¥10,800
16	804616	¥13,000

### ■60° ベントチューブ



サイズ	品番	価格
6	806106	¥6,500
8	806108	¥7,900
10	806110	¥8,900
12	806112	¥10,800
16	806116	¥13,000

# 割引対象商品

### ■90° ベントチューブ



サイズ	品番	価格
6	809106	¥7,400
8	809108	¥8,400
10	809110	¥9,500
12	809112	¥11,900
16	809116	¥13,000

### ■120° ベントチューブ



サイズ	品番	価格
6	812006	¥7,500
8	812008	¥8,700
10	812010	¥10,000
12	812012	¥12,000
16	812016	¥16,800

### ■150° ベントチューブ



サイズ	品番	価格
6	815006	¥7,500
8	815008	¥8,700
10	815010	¥10,000
12	815012	¥12,000
16	815016	¥16,800

### ■180° ベントチューブ



サイズ	品番	価格
6	818006	¥7,500
8	818008	¥8,700
10	818010	¥10,000
12	818012	¥12,000
16	818016	¥16,800

### 〔スイベル・シール分解図〕

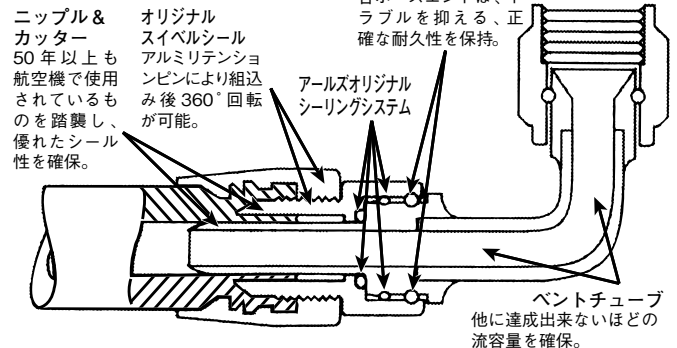

**ワンポイントアドバイス**.....  
 フォージタイプとベントチューブタイプの特徴を簡単に説明すると  
 フォージ：スペース及び強度的な事を考えるなら...  
 ベントチューブ：液体の流れを考えるなら...

AN サイズ (#)	トルク (kgfcm)
3	~ 81
4	~ 115
6	~ 173
8	~ 311
10	~ 415
12	~ 530
16	~ 806