

HOSE

割引対象商品

●パフォームOフレックス

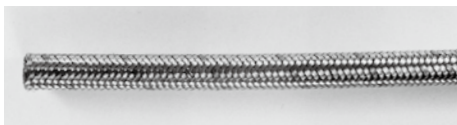

レーシングカーの必需品として、世界で愛用されています。インナーステンレスメッシュによるダブルレイヤー(二重)構造は、高価ではありませんが素晴らしい性能を発揮します。ガソリンはもちろんすべての潤滑油・炭化水素・アルコール燃料にも問題ありません。

- 内部材質 ニトリル合成ゴム
- 常用許容温度範囲 -40℃~148℃

サイズ	内径 (mm)	外径 (mm)	最大圧力 (kg/cm ²)	最小曲げ半径 (mm)	主な仕様個所(参考)	品番	価格 (1m)
4	5.6	11.1	105	51	ウェストゲート・バキュームライン	400040	¥6,300
6	8.7	13.9	105	64	フューエル・デフ・A/Tオイルライン	400060	¥7,200
8	11.1	16.3	105	89	フューエル・エンジンオイルライン	400080	¥8,600
10	14.3	20.2	88	102	エンジンオイルライン	400100	¥9,500
12	17.5	23.8	70	114	ドライサンプ・REエンジンオイルライン	400120	¥10,400
16	22.2	29.4	53	140	ドライサンプライン	400160	¥13,600
20★	28.6	36.5	35	203	ブローバイホースライン	400200	¥19,000
24★	34.9	43.3	18	229		400240	¥22,000

★印にはホースエンド スイベル・シール、エコノメイト(P75・P83・P167・P169)の設定は有りません。
 締め付けはエコノフィッティングのみの使用となります。(P82・P168)
 ※基本的には1m単位の販売ですが、端数の有る場合も有ります >>> ご相談下さい。

●オートフレックス



ハイパフォーマンスとローコストを両立させた、シングルブレードステンレスメッシュ(一重)構造のホースです。上記同様ガソリンはもちろんすべての潤滑油・炭化水素・アルコール燃料にも問題ありません。パフォームOフレックスと同じ工場生産されている、一流品です。

- 内部材質 ニトリル合成ゴム
- 常用許容温度範囲 -40℃~148℃

〔他種紹介〕

他、軽くて柔軟性の有るフレックス ナイロンメッシュホース(黒色)のアイテムも有ります。P76を参照して下さい。

サイズ	内径 (mm)	外径 (mm)	最大圧力 (kg/cm ²)	最小曲げ半径 (mm)	主な仕様個所(参考)	品番	価格 (1m)
4	5.6	11.1	105	51	ウェストゲート・バキュームライン	300004	¥4,200
5★	6.4	12.7	—	51	フューエルライン	300005	¥4,400
6	8.7	13.9	105	64	フューエル・A/Tオイルライン	300006	¥4,400
7★	9.5	15.9	—	76	フューエルライン	300007	¥5,700
8	11.1	16.3	105	89	フューエル・エンジンオイルライン	300008	¥5,700
9★	12.7	18.3	—	89	ヒーターホースライン	300009	¥6,500
10	14.3	20.2	88	102	エンジンオイルライン	300010	¥6,500
11★	15.9	22.2	—	102	ヒーターホースライン	300011	¥7,600
12	17.5	23.8	70	114	ドライサンプ・REエンジンオイルライン	300012	¥7,600
14★	19.1	26.2	—	127	ヒーターホース・ブローバイホースライン	300014	¥9,000
16	22.2	29.4	53	140	ドライサンプライン	300016	¥10,200
18★	25.4	33.3	—	178	ブローバイホースライン	300018	¥16,800
28★	38.1	46.0	—	280		300280	¥25,300
32★	44.5	53.2	—	318		300320	¥28,400

★印にはホースエンド スイベル・シール、エコノメイト(P75・P83・P167・P169)の設定は有りません。
 締め付けはエコノフィッティングのみの使用となります。(P82・P168)
 ※基本的には1m単位の販売ですが、端数の有る場合も有ります >>> ご相談下さい。

●スピードフレックス (テフロン)

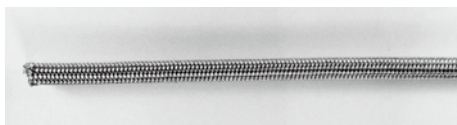

- 内部材質 テフロン
- 常用許容温度範囲 -53℃~232℃

サイズ	内径 (mm)	外径 (mm)	最大圧力 (kg/cm ²)	主な仕様個所(参考)	品番	価格 (1m)
3	3.5	6.5	280	ブレーキ・クラッチ・プレッシャーライン, etc.	600003	¥3,200
4	4.8	8.0	280	ターボライン, etc.	600004	¥3,800

国内はもとより、世界のレースシーンで幅広く使用されている、ステンレスメッシュブレードの引き抜き成形ホースです。内壁の膨張をシャットアウトするため、ブレーキレスポンスが格段に向上します。(#3ホース) また、耐熱性に優れるため、レース用のターボ IN レットライン(#4ホース)にも使用されます。

●スピードフレックス (テフロン) クリア&ブラック ナイロンコーティング

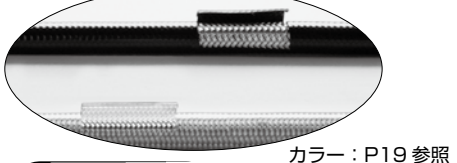
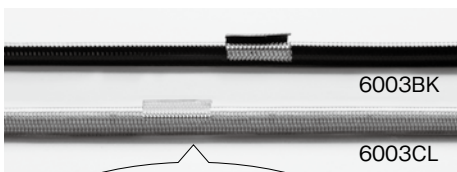

カラー：P19 参照

サイズ	内径 (mm)	外径 (mm)	最大圧力 (kg/cm ²)	コーティングカラー	主な仕様個所(参考)	品番	価格 (1m)
3	3.5	7.5	280	ブラック	ブレーキ・クラッチ・プレッシャーライン, etc.	6003BK	¥4,200
3	3.5	7.5	280	クリア(透明)	ブレーキ・クラッチ・プレッシャーライン, etc.	6003CL	¥4,200

従来のテフロンホース(上記)に耐久性を増す為、メッシュ部分にもともと工場コーティングを施した上級モデルです。6003CL(クリアコーティング)は従来品で、6003BK(ブラックコーティング)に関しましては新たにラインナップしました。オリジナル クラッチ、ブレーキラインはもちろんバイクやオフロード車のブレーキラインなどにも幅広く使用して頂けます。

HOSE END

●スイベル・シール

■ストレート



サイズ	品番	価格
6	800106	¥2,400
8	800108	¥3,000
10	800110	¥3,800
12	800112	¥5,200
16	800116	¥8,000

■45° フォージ



サイズ	品番	価格
6	804506	¥6,400
8	804508	¥7,600
10	804510	¥9,400
12	804512	¥11,500
16	804516	¥16,800

■90° フォージ



サイズ	品番	価格
6	809006	¥6,400
8	809008	¥7,600
10	809010	¥9,400
12	809012	¥11,500
16	809016	¥16,800

■30° ベントチューブ



サイズ	品番	価格
6	803106	¥6,200
8	803108	¥7,400
10	803110	¥8,500
12	803112	¥10,600
16	803116	¥12,600

■45° ベントチューブ



サイズ	品番	価格
6	804606	¥6,200
8	804608	¥7,400
10	804610	¥8,500
12	804612	¥10,500
16	804616	¥12,600

■60° ベントチューブ



サイズ	品番	価格
6	806106	¥6,200
8	806108	¥7,400
10	806110	¥8,500
12	806112	¥10,600
16	806116	¥12,600

割引対象商品

■90° ベントチューブ



サイズ	品番	価格
6	809106	¥6,200
8	809108	¥7,400
10	809110	¥8,500
12	809112	¥10,600
16	809116	¥12,600

■120° ベントチューブ



サイズ	品番	価格
6	812006	¥6,600
8	812008	¥7,700
10	812010	¥8,800
12	812012	¥10,500
16	812016	¥16,600

■150° ベントチューブ



サイズ	品番	価格
6	815006	¥6,600
8	815008	¥7,700
10	815010	¥8,800
12	815012	¥10,500
16	815016	¥16,600

■180° ベントチューブ



サイズ	品番	価格
6	818006	¥6,600
8	818008	¥7,700
10	818010	¥8,800
12	818012	¥10,500
16	818016	¥16,600

〔スイベル・シール分解図〕

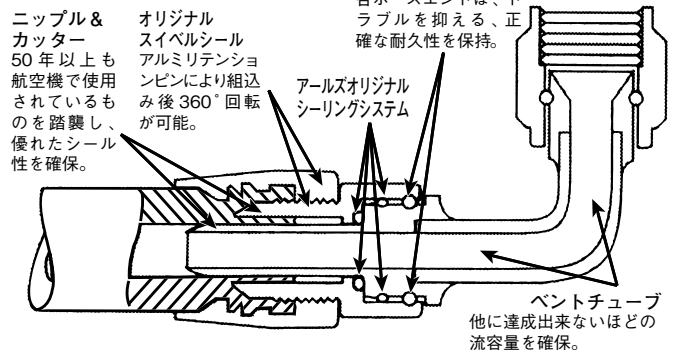

ワンポイントアドバイス.....
 フォージタイプとベントチューブタイプの特徴を簡単に説明すると
 フォージ：スペース及び強度的な事を考えるなら...
 ベントチューブ：液体の流れを考えるなら...

AN サイズ (#)	トルク (kgfcm)
3	~ 81
4	~ 115
6	~ 173
8	~ 311
10	~ 415
12	~ 530
16	~ 806